

KARTA KATALOGOWA KM106

MASZT WYSOKOŚĆ 6 METRÓW

Numer katalogowy	Numer katalogowy	Wymiary [mm]	Pręt ϕ [mm]	Rodzaj ochrony przed korozją	Waga obciążnika	Wymiar obciążnika [mm]
KM106	111106201	A: 6000 B: 900	33, 7/12, 3/12	OCYNK OGNIOWY	3x20kg	3 x 400x400x50

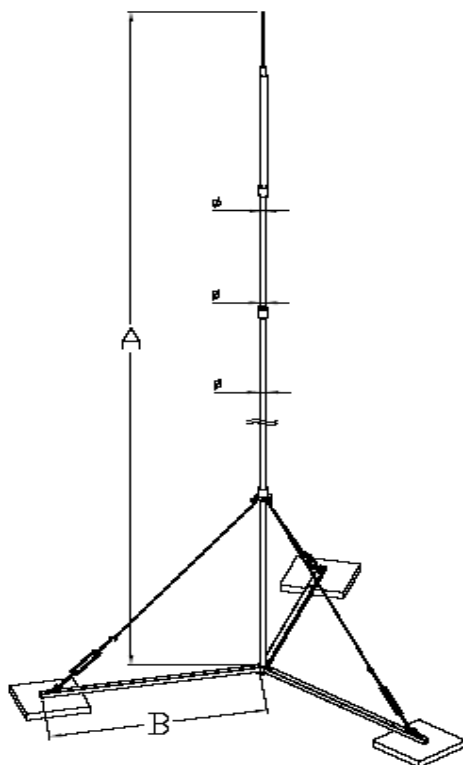

NORMA: PN-EN 50164-2

KM Grom Sp. z o. o.
Ul. Stanisława Bodycha 8, 05-816 Opacz Kolonia
NIP: 5342503296, KRS: 0000552021
tel. +48 539-996-222 biuro@kmgrom.pl