

## KARTA KATALOGOWA KM102

### MASZT WYSOKOŚĆ 2 METRY

Numer katalogowy	Numer katalogowy	Wymiary [mm]	Pręt $\phi$ [mm]	Rodzaj ochrony przed korozją	Waga obciążnika	Wymiar obciążnika [mm]
KM102	111102201	A: 2000 B: 350	12	OCYNK OGNIOWY	15 kg	350x350x50

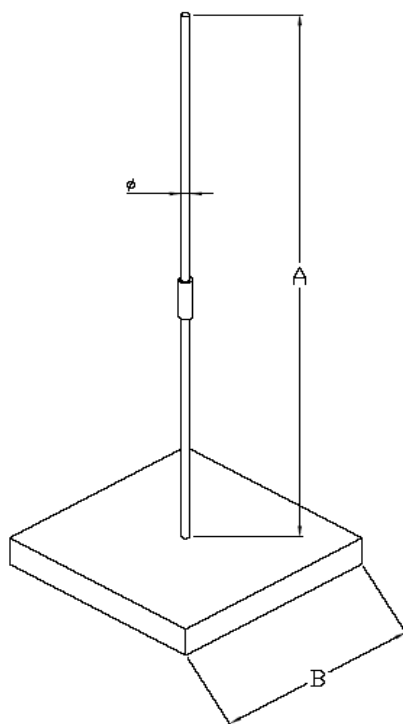

NORMA: PN-EN 62561-2:2012

KM Grom Sp. z o. o.  
Ul. Stanisława Bodycha 8, 05-816 Opacz Kolonia  
NIP: 5342503296, KRS: 0000552021  
tel. +48 539-996-222 [biuro@kmgrom.pl](mailto:biuro@kmgrom.pl)